

## Стандартні опції

### ПОСТІЙНИЙ ПОВНИЙ ПРИВІД - AWD

Комфорт	Системи безпеки
Кермо з підсилювачем та регулюванням по висоті і глибині	4-канальна система ABS з 4 датчиками з електронною системою розподілу гальмівних зусиль (EBD)
Підігрів передніх сидінь	Система динамічної стабілізації
Електросклопідіймачі всіх вікон	Система допомоги при рушанні з місця на схилі
Електропривід регулювання дзеркал заднього виду	Система допомоги при екстремному гальмуванні
Підігрів зовнішніх дзеркал	Система пріоритету гальм при одночасному натисканні на акселератор
Підігрів зони щіток лобового скла	Фронтальні подушки безпеки SRS
Підігрів заднього вікна з таймером	Травмобезпечна кермова колонка
Підсклянники для водія та пасажирів	Переднатягувачі та обмежувачі навантаження передніх пасів безпеки
Центральна консоль з відділом для речей та підлокітником	Трьохточковий ремінь для задніх пасажирів - 3 шт.
2 розетки на 12 Вольт (в інструментальній панелі і центральній консолі)	Активні підголовники для передніх сидінь
Задні сидіння, що складаються у співвідношенні 60/40	Підголовники для задніх пасажирів - 3 шт.
Клімат контроль	Система травмобезпечних педалей
	Кріплення для дитячого сидіння (ISO-FIX)
	Балки підсилення бокових дверей
Зовнішній вигляд	Охоронні системи
17-дюймові диски з алюмінієвого сплаву	Імобілайзер
Омивачі фар	Центральний замок з дистанційним керуванням
Протитуманні фари спереду та задній протитуманний ліхтар	Дитячі замки задніх дверей
Спойлер на даху	Замок кришки паливного бака
Антенна на даху	
Бокові дзеркала пофарбовані в колір кузова	

## Додаткові опції

Об'єм двигуна Назва комплектації	1.6		2.0
	PC	ZC	ZC
Комфорт			
Автоматичний клімат контроль	+	+	+
Шкіряне кермо і важіль КПП	-	+	+
Текстильний салон	+	+	+
Багатофункціональний дисплей	базовий	базовий	базовий
Камера заднього виду	-	-	+
Круїз-контроль з керуванням на кермі	-	-	+
Підкермові пелюстки перемикачів передач	-	-	+
AM/FM аудіо-система на 1 CD + 4 динаміків+BT/USB (дисплей - 6.2 ")	-	+	-
AM/FM аудіо-система на 1 CD + 6 динаміків+BT/USB (дисплей - 7 ")	-	-	+
Управління аудіо-системою на кермі	-	+	+
Підлокітник на задньому ряду сидінь	-	-	+
Зовнішній вигляд			
Дверні ручки в колір кузова	+	+	+
Рейлінги на даху для кріплення вантажу	-	-	+
Легкосплавні диски 17 дюймів	+	+	+
Системи безпеки			
Бокові і шторочні подушки безпеки	+	+	+
<b>2016 РІК ВИПУСКУ.</b>	<b>з варіатором CVT, грн</b>	<b>656.700</b>	<b>682.333</b>
			<b>748.917</b>

\* Дані про ціну / обладнання / комплектації призначені тільки для інформаційних цілей і не можуть бути використані в якості документа, що встановлює зобов'язання компанії ПП Автоцентру "Ера". Компанія ПП Автоцентру "Ера" залишає за собою право без попереднього повідомлення змінювати специфікації. За більш детальною інформацією звертайтеся, будь ласка, в дилерські центри Subaru.

\* Ціни на автомобілі дійсні з 10.05.2016 року.



## Технічні характеристики

Параметри	SUBARU XV					
	Симетричний повний привід					
	1.6i		2.0i		2.0i Premium	
	Двобіапазонна 5-ступенева механічна трансмісія	Трансмісія Lineartronic	6-ступенева механічна трансмісія	Трансмісія Lineartronic	Трансмісія Lineartronic	
<b>Двигун</b>						
Тип	Горизонтально-опозитний, 4-циліндровий, 4-тактний бензиновий двигун					
	DOHC, 16 клапанів					
Діаметр циліндра і хід поршня	мм	78,8/82		84/90		
Робочий об'єм	см <sup>3</sup>	1600		1995		
Ступінь стиснення		10,5				
Паливна система		Послідовне багатоточкове впорскування				
Об'єм паливного баку	л	60				
<b>ХАРАКТЕРИСТИКИ</b>						
Максимальна потужність (DIN)	кВт (к.с.) / об/хв	84 (114)/5600		110 (150)/6200		
Максимальний обертальний момент (DIN)	Нм (кгс/м) / об/хв	150 (15,3)/4000		196 (20,0)/4200		
Максимальна швидкість	км/год	179 (на 5-й передачі)	175 (в діапазоні D)	187 (на 5-й передачі)	187 (в діапазоні D)	
Прискорення (0—100 км/год)	с	13,1	13,8	10,5	10,7	
Витрати палива *1	В міському циклі	л/100 км	9,4	9,7	11,1	10,5
	В замському циклі	л/100 км	6,2	5,9	6,3	6,5
	В змішаному циклі	л/100 км	7,3	7,3	8,0	7,9
Викиди CO <sub>2</sub> *1	В міському циклі	г/км	222	229	262	248
	В замському циклі	г/км	146	139	148	152
	В змішаному циклі	г/км	173	171	189	187
<b>ПРИВІД</b>						
Тип системи повного приводу		Міжосьовий диференціал з самоблокуючим диференціалом на віскомуфті	Система повного приводу з активним розподілом обертального моменту	Міжосьовий диференціал з самоблокуючим диференціалом на віскомуфті	Система повного приводу з активним розподілом обертального моменту	
<b>РОЗМІРИ І МАСА</b>						
Габаритна довжина	мм	4450				
Габаритна ширина	мм	1780				
Габаритна висота	мм	1570	1615*2			
Колісна база	мм	2635				
Колія	Передніх коліс	мм	1525			
	Задніх коліс	мм	1525			
Мінімальний дорожній просвіт (при спорядженій масі)		220				
Об'єм багажного відділу*3	л	1200		1200/1180 *4		
Кількість місць		5				
Споряджена маса	кг	1365	1400	1385	1415	1430
Маса вантажу для буксирування	кг	1500	1200	1600	1200	1200
<b>ТРАНСМІСІЯ</b>						
Передавальне відношення	Діапазон D		3,581—0,570		3,581—0,570	
	1-ї передачі		3,545		3,545	
	2-ї передачі		1,947		1,888	
	3-ї передачі		1,296		1,296	
	4-ї передачі		1,029		0,972	
	5-ї передачі		0,825		0,780	
	6-ї передачі		—		0,695	
	Передачі заднього ходу		3,333		3,667	
	Передавальні відношення головної пари		4,444		3,900	
	Передавальні відношення пониженої передачі		1,447		—	
<b>ШАСІ</b>						
Кермове керування		Сателітна система електричного підсилення кермового керування				
Підвіска (4-колісна, незалежна)	Передня	MacPherson				
	Задня	На здвоєних А-подібних важелях				
Мінімальний радіус повороту по колесу	м	5,3				
Гальма	Передні	Вентильовані дискові гальма				
	Задні	Дискові гальма				
Розмір шин/колісних дисків		225/55R17, 17 x 7" J				

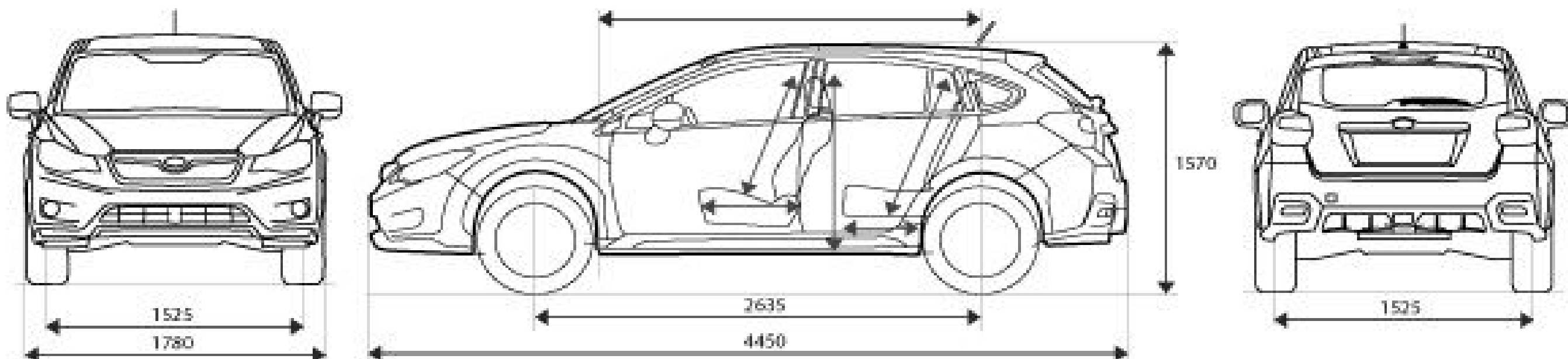

\*1 Витрати палива і викиди CO<sub>2</sub>: згідно ECE R101.

\*2 З рейлінгами даху.

\*3 За методом VDA (V214).

\*4 З люком на даху.

Споряджена маса автомобіля змінюється в залежності від встановленого додаткового обладнання.

Технічні характеристики і модельний ряд можуть змінюватись в залежності від ринку збуду.



**SUBARU**